

COMPOSITION D'UN MONUMENT FUNÉRAIRE

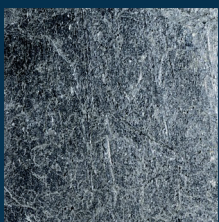

*La pierre naturelle
est faite pour durer
au-delà des hommes*



Terminologie générale

AVERTISSEMENTS

Les illustrations présentées dans ce document
le sont uniquement à titre indicatif.

Chaque pièce ou élément présenté peut être
réalisé dans des pierres naturelles ¹,
des formes et des dimensions différentes.

Les pièces peuvent également être monolithes
ou assemblées à partir de plusieurs éléments.

Il n'est pas nécessaire d'avoir tous les éléments
pour construire un monument.

¹ *granits, pierres calcaires, marbres, grès, etc.*

COMPOSITION D'UN MONUMENT FUNÉRAIRE

Terminologie générale

DÉFINITION D'UN MONUMENT

Le monument funéraire est un ouvrage destiné à perpétuer le souvenir et à matérialiser l'emplacement d'une sépulture.

La présente terminologie a pour objet de dispenser une définition partagée de chacune des pièces ou parties pouvant le composer.

A cet effet, elle a été élaborée sous l'égide du CTMNC, par une commission regroupant des fabricants de monuments, des marbriers funéraires et la presse professionnelle.

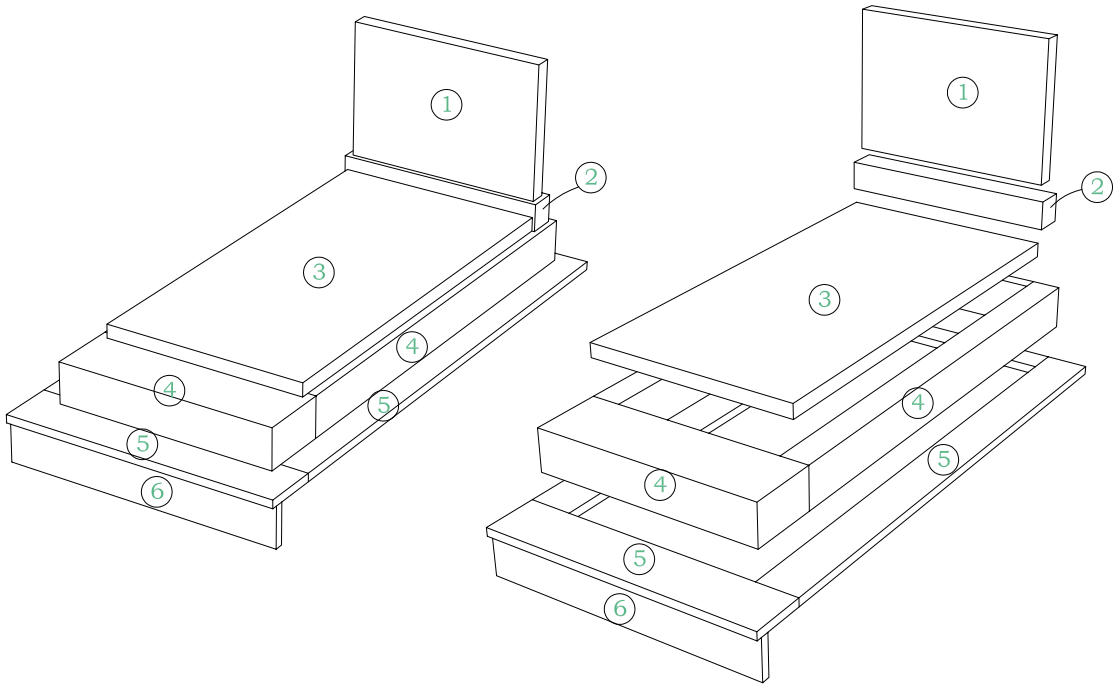

DESIGNATION

DEFINITION DE L'ELEMENT

1 STÈLE

Élément vertical destiné à recevoir les inscriptions, les décors et les ornements.

2 SOCLE ou BASE

Élément horizontal destiné à rehausser la stèle.

3 TOMBALE ou DALLE

Élément horizontal recouvrant tout ou partie de la sépulture.

4 SOUBASSEMENT, ENTOURAGE, COFFRET ou REHAUSSE

Ensemble de pièces ou élément monolithe évidé destiné à délimiter et à rehausser l'ouvrage. Ses dimensions sont au maximum égales à celles de la concession et sa face supérieure est partiellement vue.

5 SEMELLE, TROTTOIR ou MARCHE-PIED

Élément horizontal servant d'assise au monument. Ses dimensions hors tout dépassent celles de la concession.

6 PLACAGE, REVÊTEMENT ou PLINTHE

Élément vertical d'habillage des parties visibles maçonnées du monument.

1 – STÈLE

Elément vertical destiné à recevoir les inscriptions, les décors et les ornements

1-1 STÈLE DROITE : stèle dont les 2 faces présentent 4 angles droits.

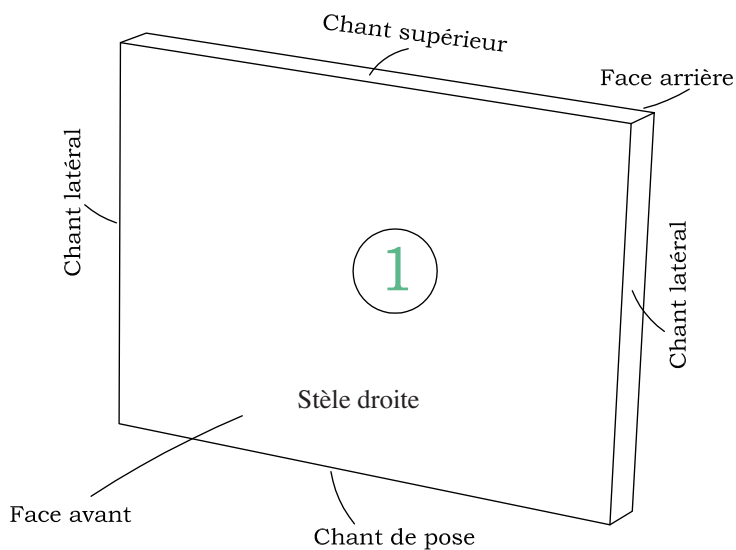

1-2 STÈLE TRAPÉZOÏDALE : stèle dont la longueur du chant de pose est différente de celle du chant supérieur.

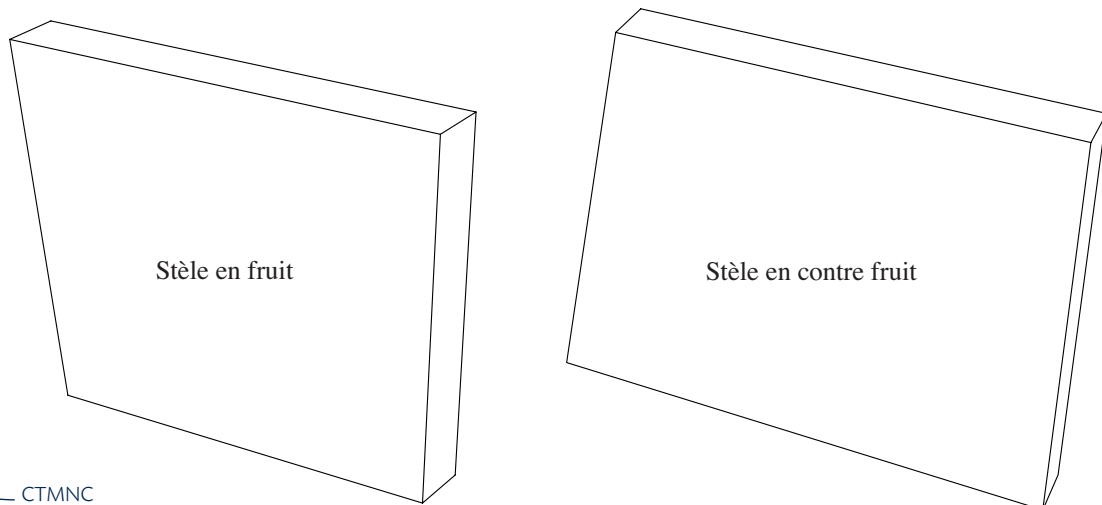

1-3 STÈLE À PENTE(S) : stèle dont le chant supérieur présente une ou plusieurs faces planes mais non horizontales.

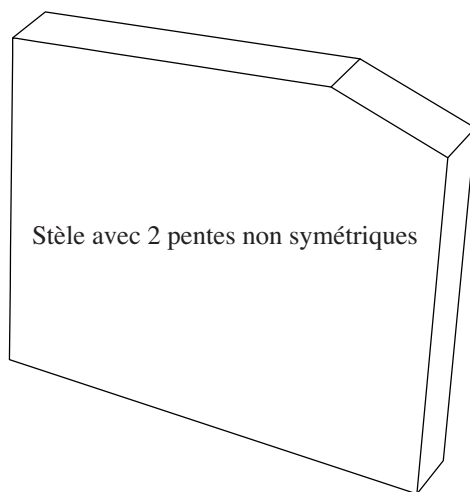
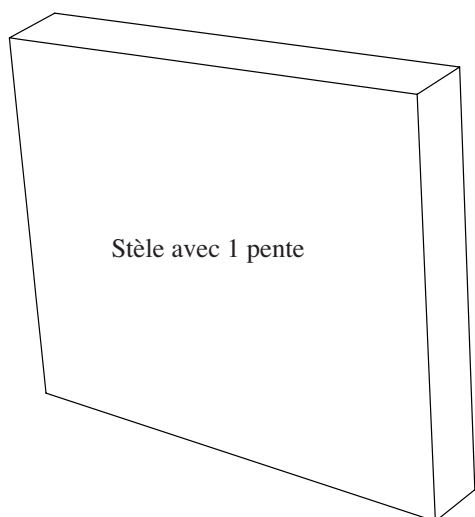

1-4 STÈLE À PAN(S) COUPÉ(S) : stèle dont le chant supérieur (ou le chant de pose) est horizontal et présente une ou deux coupes obliques.

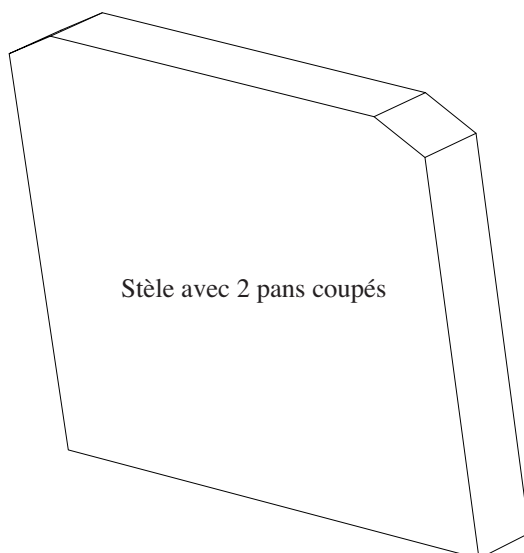
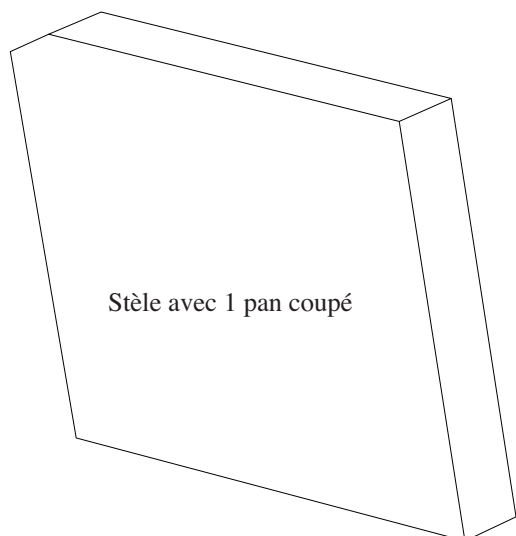

1-5 STÈLES MOULURÉES : stèles présentant un ou plusieurs éléments décoratifs, sur les chants ou sur les faces, de type filet, galbe, doucine, chapeau de gendarme, chanfrein, gorge, cavet, godron ...

1-5-1 Filet : petite entaille marquant le décrochement entre 2 parties distinctes.

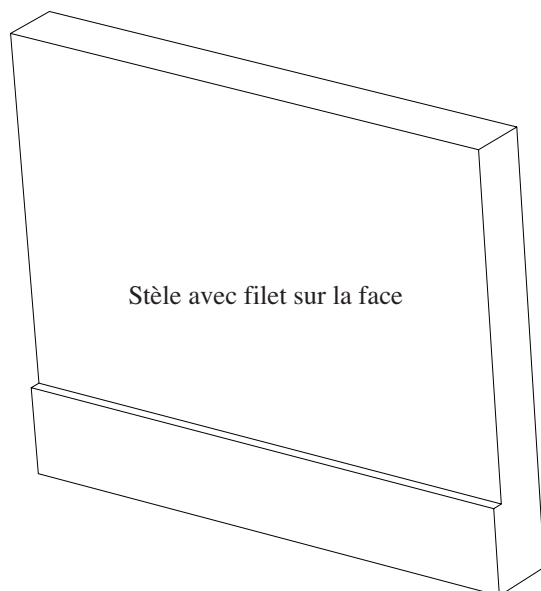
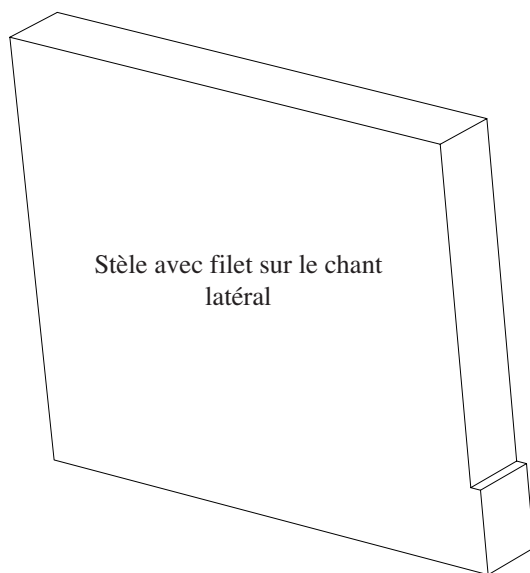
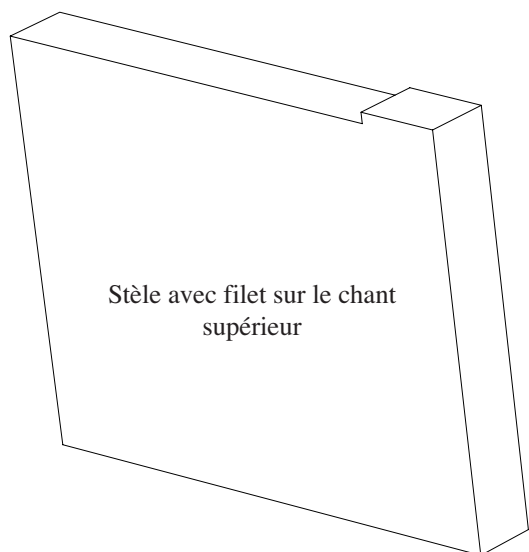

1-5-2 Galbe : courbe harmonieuse

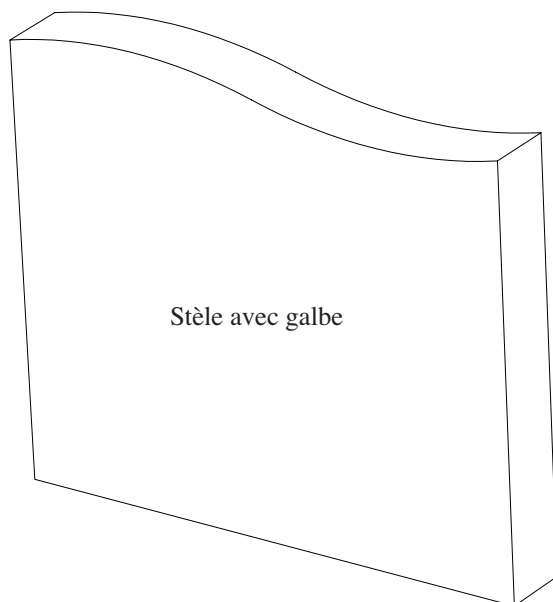

1-5-3 Doucine : moulure dont le profil composé d'une courbe suivie d'une contre courbe évoque la lettre « S ».

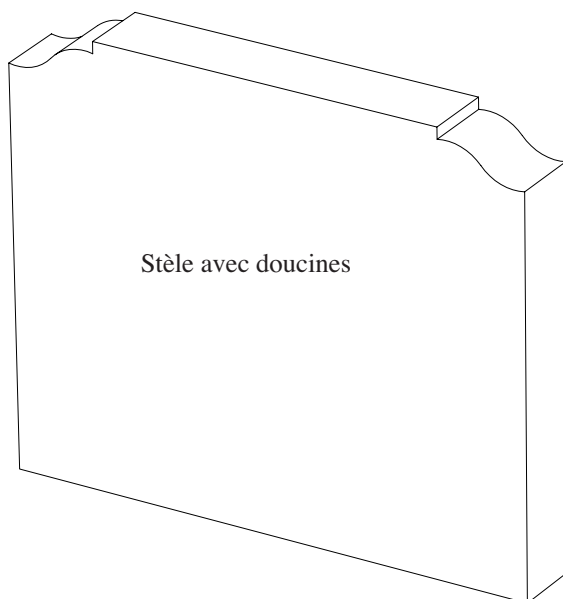

1-5-4 Chapeau de gendarme : galbes symétriques sur le chant supérieur rappelant la forme du bicorne des anciens gendarmes.

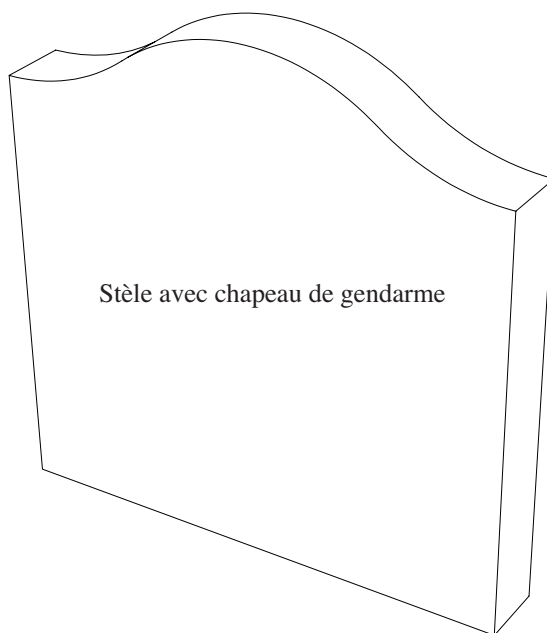

1-5-5 Chanfrein : petite moulure plane (droite ou en fuite) obtenue en abattant une arête.

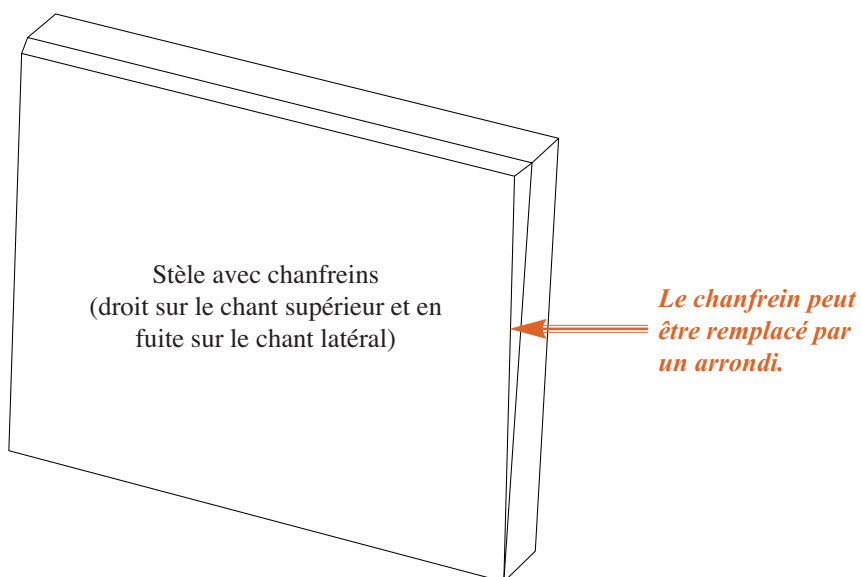

1-5-6 Quart de rond : petite moulure arrondie.

NOTA :
2 quarts de rond
forment un boudin !



1-5-7 Gorge : petite moulure concave.

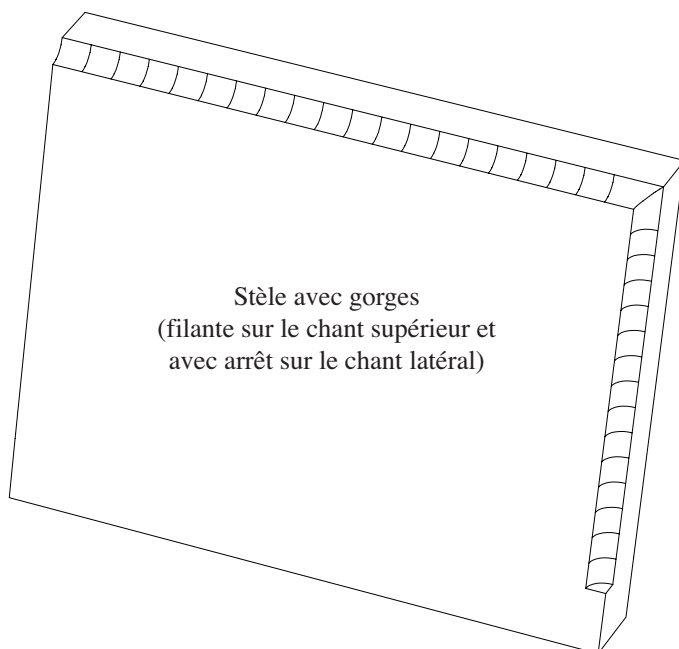

1-5-8 Cavet : moulure en creux de forme arrondie ou en « Vé ».

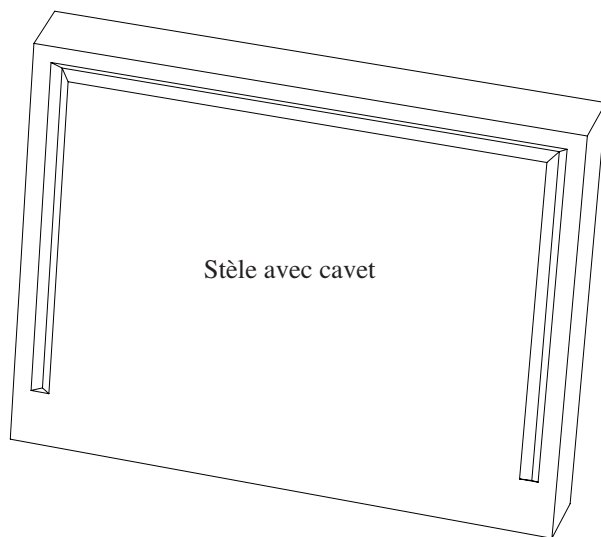

1-5-9 Gaudron : ornement composé d'une répétition de courtes moulures demi-rondes terminées en calotte.

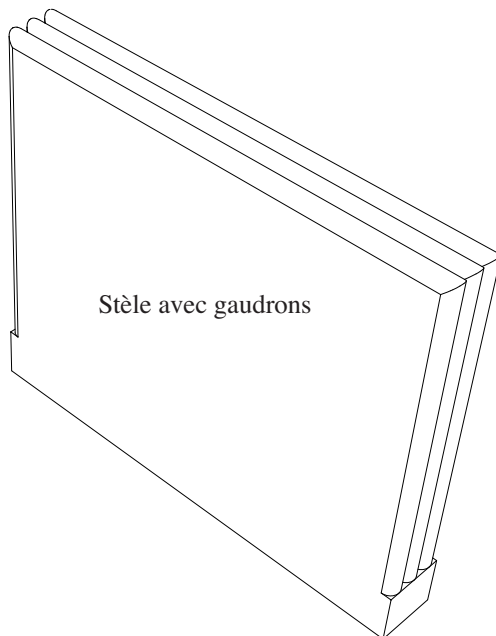

1-6 AUTRES TYPES DE STÈLES

Les techniques de fabrication permettent de réaliser toute forme de stèles, comme par exemple croix, étoiles, colonnes, chapiteaux, ...

Elles peuvent être monolithes ou réalisées par assemblage de plusieurs éléments.

2 – SOCLE OU BASE

Élément horizontal destiné à rehausser la stèle

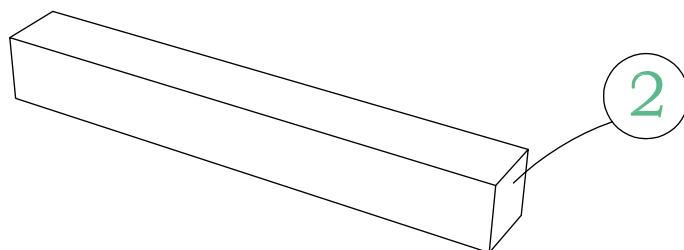

Généralement, la hauteur du socle ou de la base est supérieure à l'épaisseur de la tombale (ou dalle). Sa longueur est aussi supérieure à la largeur de la tombale et de la stèle.

L'essentiel des moulures présentées pour les stèles peut aussi être réalisé sur les socles (voir définitions au chapitre 1-5).

3 – TOMBALE OU DALLE

Élément horizontal recouvrant tout ou partie de la sépulture

- Les techniques de fabrication permettent de réaliser toute forme de tombales.
- Les tombales dont les modèles les plus courants sont décrits ci-dessous peuvent être réalisées avec tout motif, religieux ou non.
- Ces motifs sont obtenus par façonnage dans la masse. Dans le cas contraire, la technique employée doit être précisée, par exemple : « tombale avec croix en relief rapportée ».

3-1 TOMBALE PLATE :

- *sans pente : de forme rectangulaire ou carrée, elle présente une épaisseur constante.*

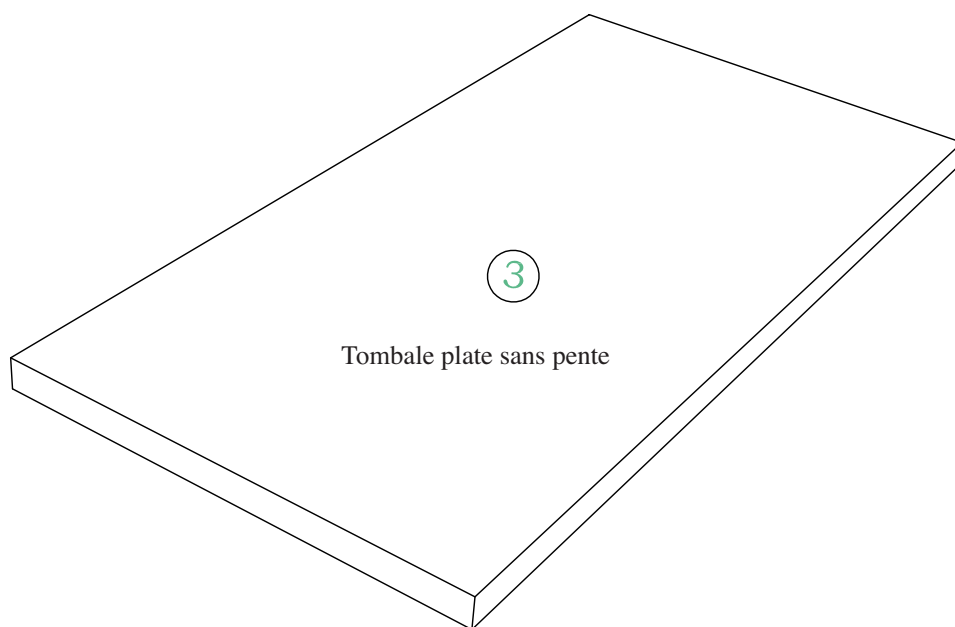

- avec pente : de forme rectangulaire ou carrée dont l'épaisseur d'un chant est différente de celle du chant opposé.

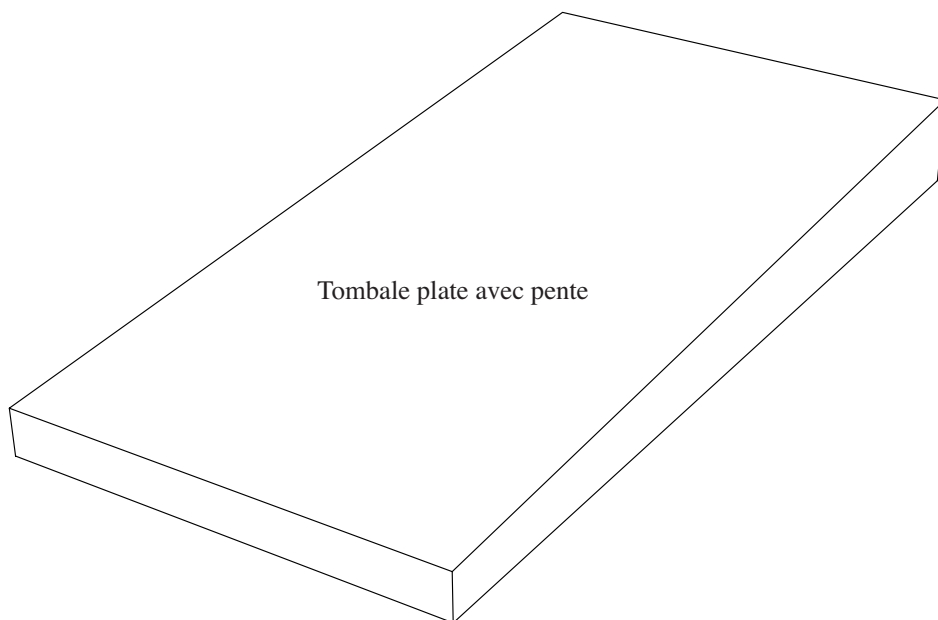

3-2 TOMBALE À QUEUE DE BILLARD :

sa face supérieure présente sur les 2 arêtes longitudinales un large chanfrein avec fuite.

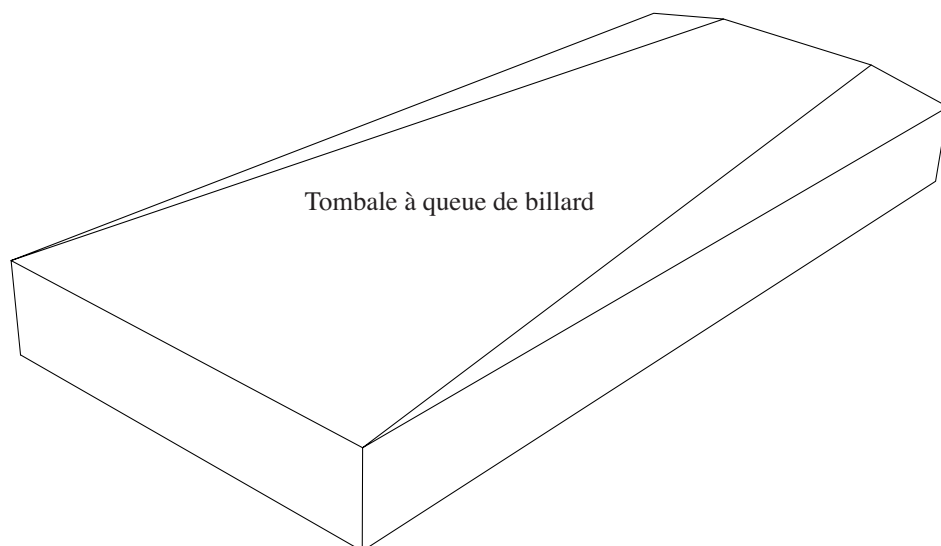

3-3 TOMBALE AVEC CHANTS BOUDINS :
ses chants présentent 2 quarts de rond.

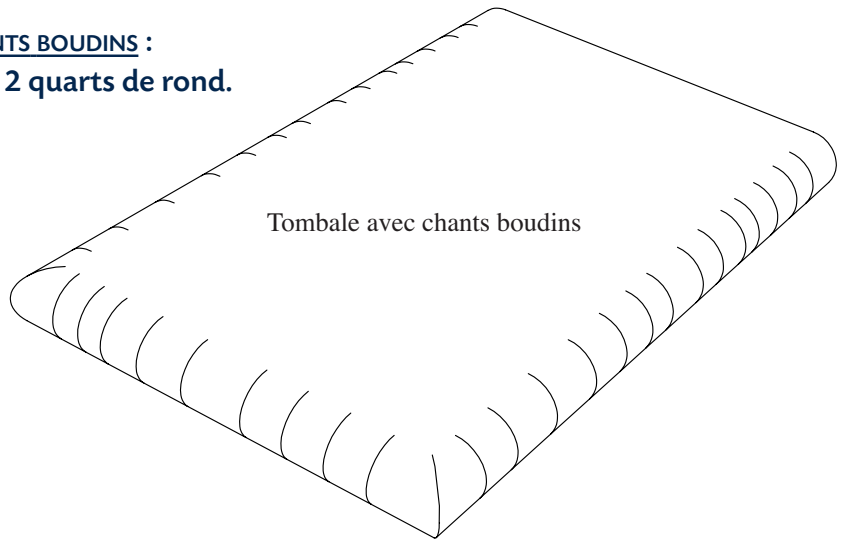

3-4 TOMBALE À PANS OU À BANDEAUX :
sa face supérieure présente une bande centrale et deux bandes latérales en pan coupé.

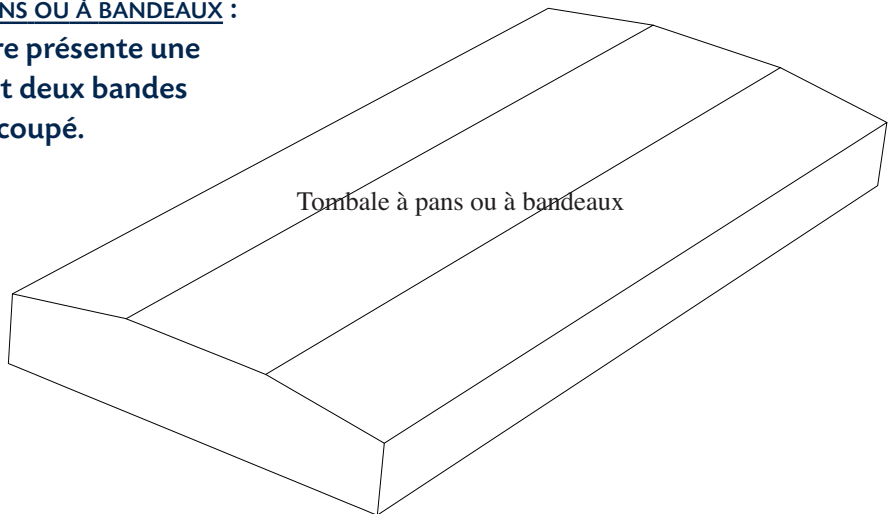

3-5 TOMBALE À DOS D'ÂNE :
sa face supérieure présente deux pentes symétriques de part et d'autre d'une arête centrale.

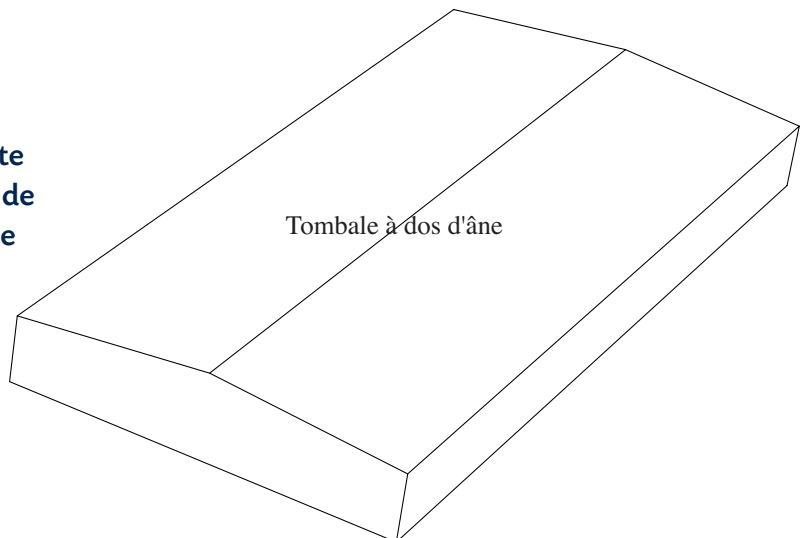

3-6 TOMBALE À DESSUS BOMBÉ :

sa face supérieure est convexe selon un arc régulier.

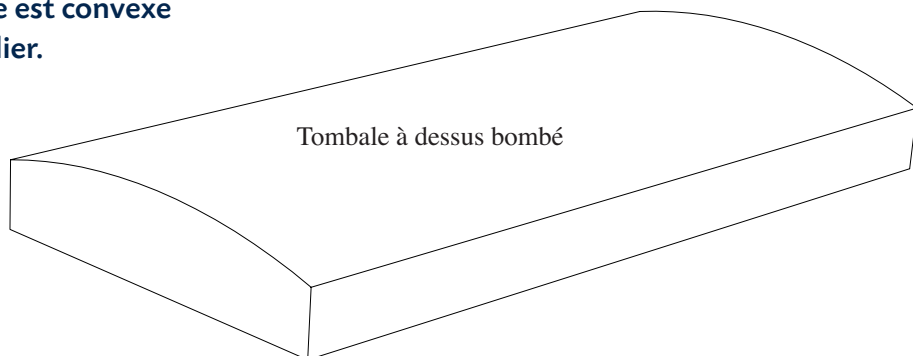

3-7 TOMBALE À DESSUS GALBÉ :

sa face supérieure est composée de parties convexes, concaves et/ou planes.

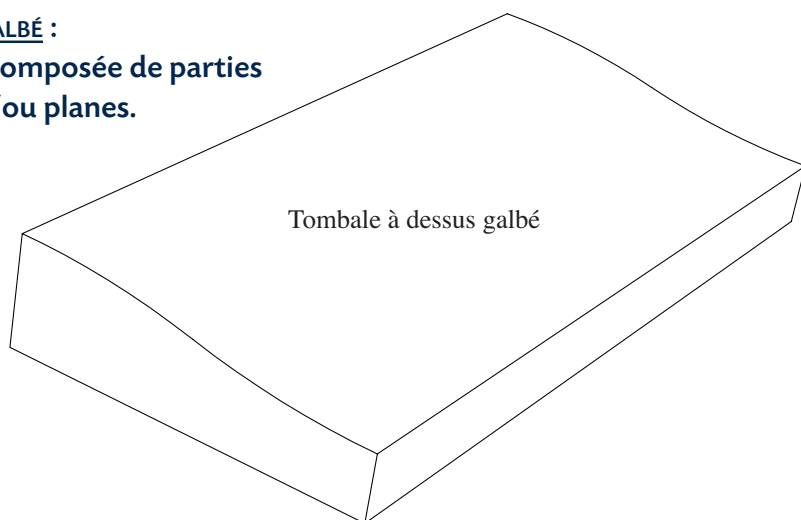

3-8 TOMBALE À CHAPEAU DE GENDARME :

tombale à dessus galbé particulière dont la face supérieure, symétrique, rappelle la forme du bicorne des anciens gendarmes.

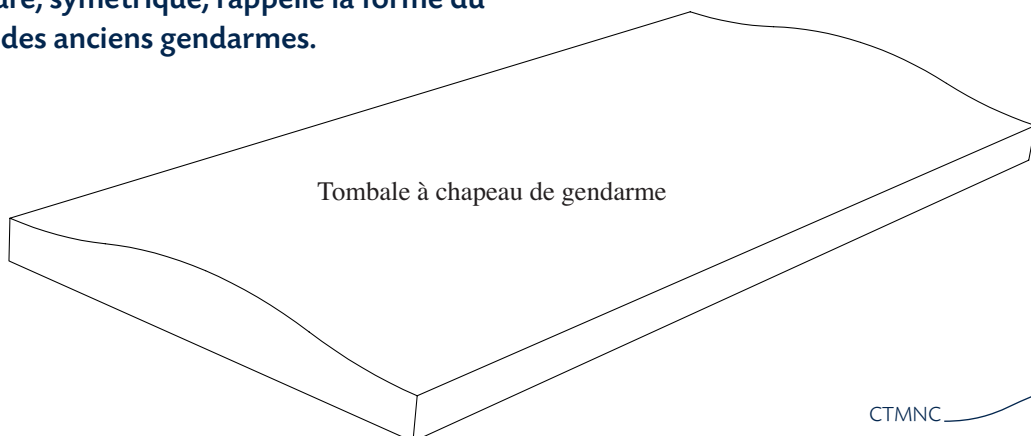

3-9 TOMBALE AVEC CROIX MODERNE :
tombale à pans faisant apparaître
la forme d'une croix dont seuls les
bras sont en relief et taillés
dans la masse.

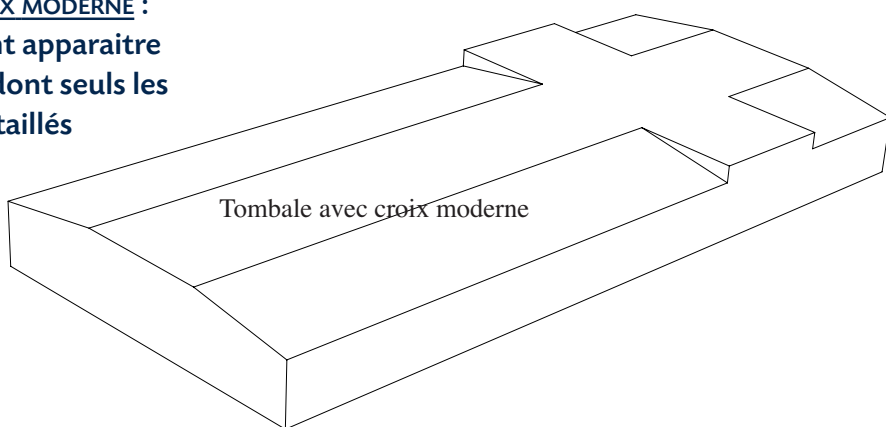

3-10 TOMBALE AVEC CROIX RELIEF :
sa face supérieure laisse apparaître une
croix entièrement taillée dans la masse.

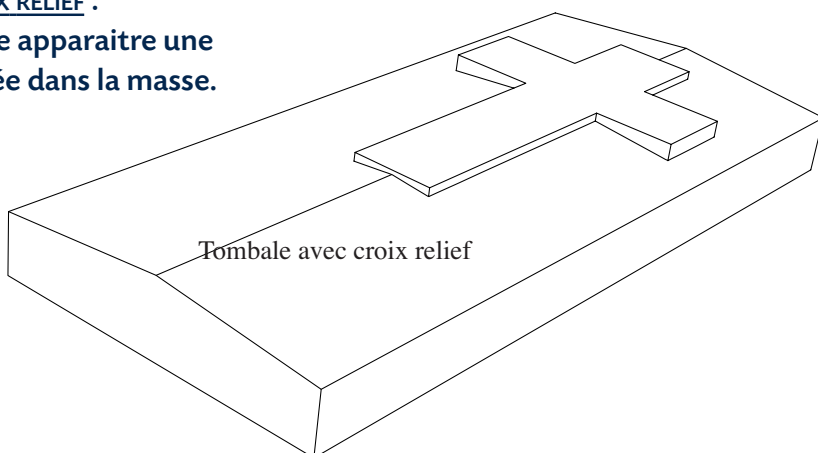

3-11 TOMBALE AVEC CROIX RELIEF FUYANTE :
sa face supérieure laisse apparaître une
croix entièrement taillée dans la
masse, dont l'épaisseur diminue
régulièrement jusqu'à zéro.

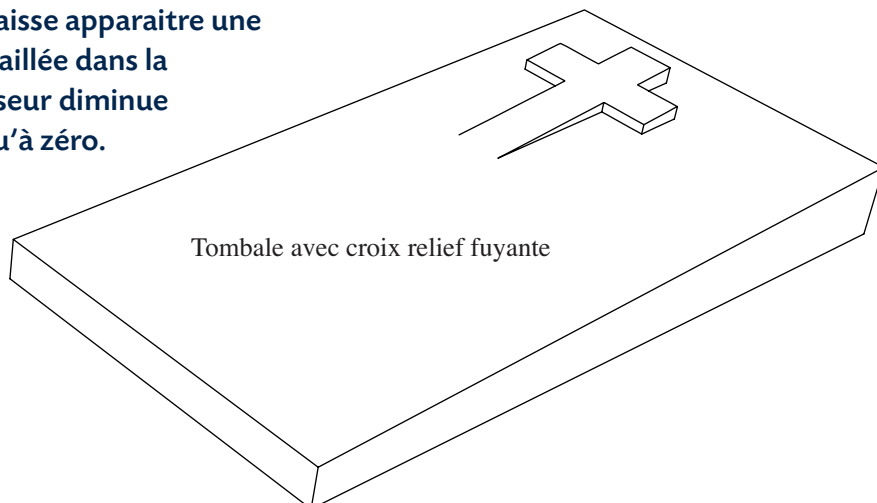

4 – SOUBASSEMENT, ENTOURAGE, COFFRET OU REHAUSSE

Ensemble de pièces ou élément monolithe évidé destiné à délimiter et à rehausser l'ouvrage. Ses dimensions sont au maximum égales à celles de la concession et sa face supérieure est partiellement vue.

Lorsqu'il n'est pas monolithe, le soubassement est constitué de :

- parpaing(s) : élément(s) fermant le soubassement dont la longueur est au maximum égale à la largeur de la concession.
- baguette(s) : élément(s) long(s) du soubassement
- closoir(s) : élément(s) fermant le soubassement en s'encastant entre les baguettes

Sa face avant peut aussi être constituée d'éléments décoratifs :

- prie-Dieu : à l'origine destiné au recueillement, il peut aussi recevoir des accessoires. Il est monolithe ou composé d'une marche et d'un closoir.
- jardinière : destinée à recevoir des plantations, elle est composée d'éléments séparés ou taillée dans la masse.

Cas particuliers :

- **Entourage** : contrairement au soubassement, il n'est pas destiné à supporter d'autres pièces du monument. Sa face supérieure est totalement vue.
- **Coffret ou rehausse** : soubassement en retrait par rapport aux pièces supérieures du monument. Sa face supérieure n'est pas vue.

Les autres caractéristiques des entourages et coffrets ou rehausses sont identiques à celles des soubassements.

LES SOUBASSEMENTS LES PLUS COURANTS

4-1 SOUBASSEMENT 4 PIÈCES D'ÉQUERRE :
sa face supérieure est horizontale.

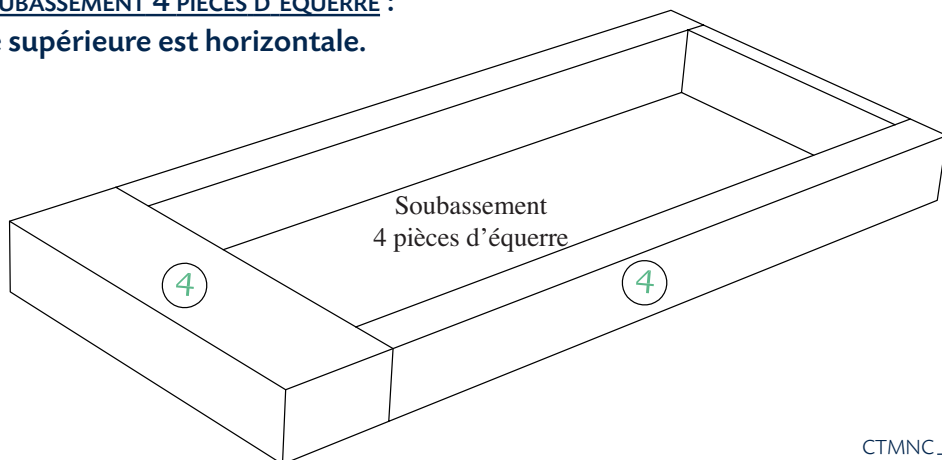

**4-2 SOUBASSEMENT 4 PIÈCES AVEC CHANFREINS AUSSI APPELÉS À REVERS D'EAU :
moulure plane (droite ou en fuite) obtenue en abattant les arêtes supérieures.**

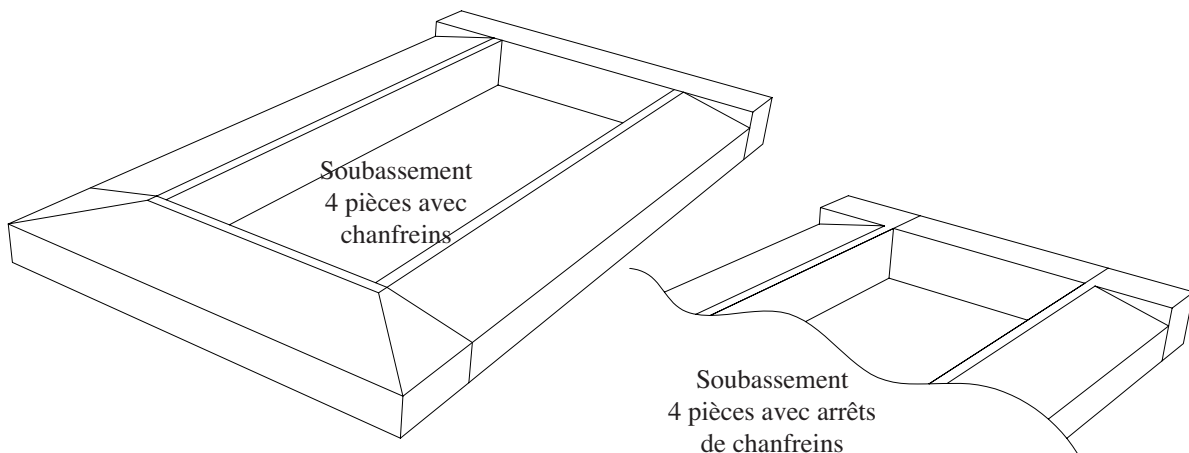

**4-3 SOUBASSEMENT 5 PIÈCES D'ÉQUERRE AVEC PRIE-DIEU :
sa face supérieure est horizontale et il
comporte un prie-Dieu à l'avant.**

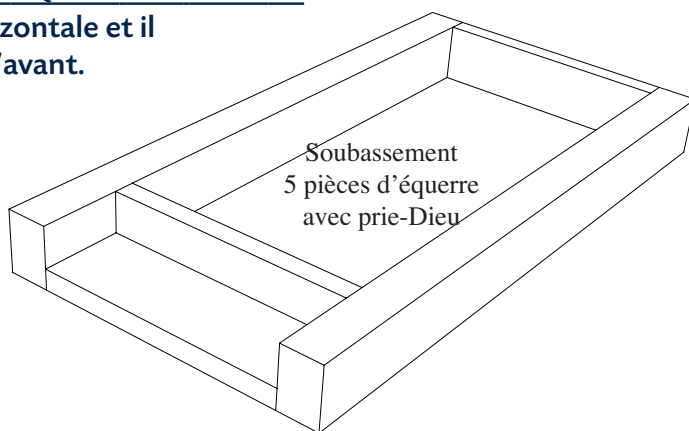

**4-4 SOUBASSEMENT 5 PIÈCES PRIE-DIEU, AVEC CHANFREINS AUSSI APPELÉS REVERS D'EAU :
moulure plane (droite ou en fuite) obtenue en
abattant les arêtes supérieures. Il comporte
un prie-Dieu à l'avant.**

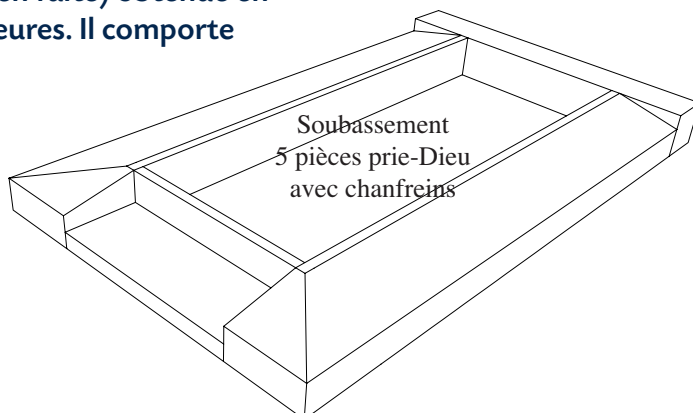

4-5 SOUBASSEMENT 5 PIÈCES AVEC JARDINIÈRE CLOSOIR :

la jardinière est formée sur l'avant par 2 closoirs ou 1 closoir et 1 parpaing.

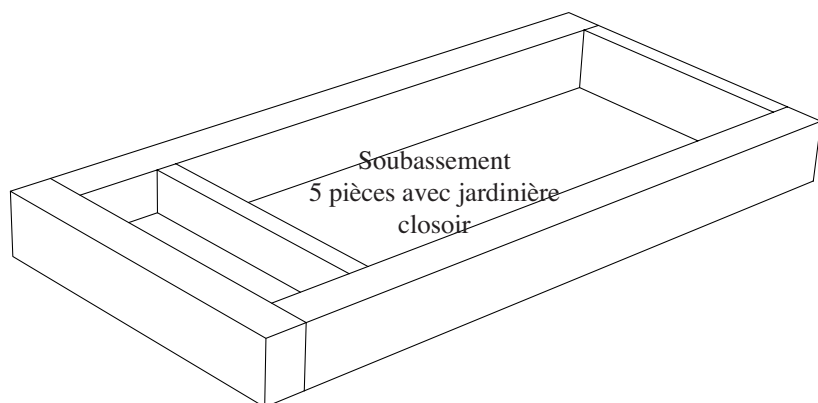

4-6 SOUBASSEMENT 4 PIÈCES AVEC JARDINIÈRE MONOLITHE :

la jardinière est taillée dans le parpaing ou le closoir avant.

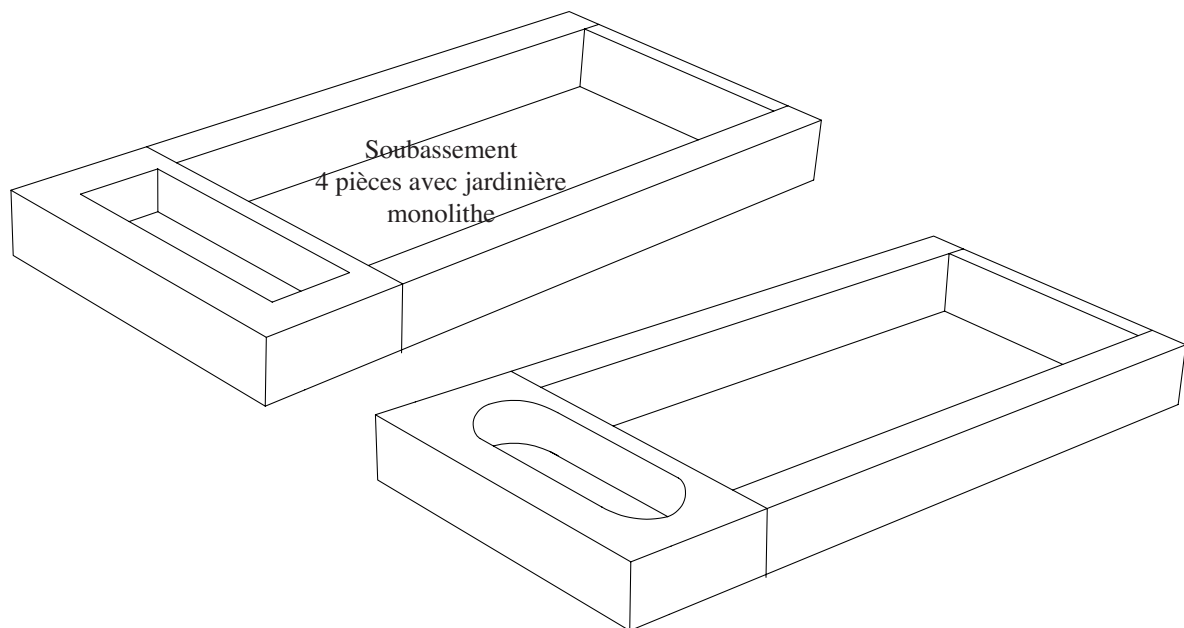

Les techniques de fabrication permettent de réaliser sur les soubassements toutes formes de moulures, comme par exemple gorges, boudins, filets, doucines, ...

5 – SEMELLE, TROTTOIR OU MARCHE-PIED

*Elément horizontal servant d'assise au monument.
Ses dimensions hors tout dépassent celles de la concession.*

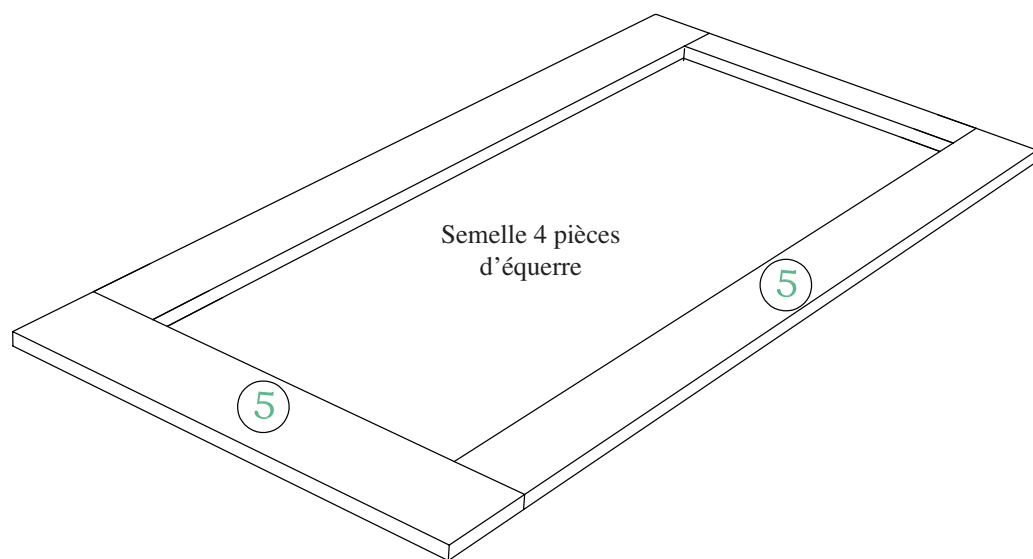

La semelle doit être autorisée par le règlement du cimetière.

Elle participe à la finition esthétique du monument et renforce sa stabilité.

LES SEMELLES LES PLUS COURANTES

- Semelle plate
- Semelle revers d'eau
- Semelle revers d'eau sur 3 cotés avec libage d'équerre (élément arrière de la semelle)
- Semelle revers d'eau avec closoir avant d'équerre
- Semelle revers d'eau avec filet
- Semelle avec filet à gorge (ressaut)

6 – PLACAGE, REVÊTEMENT OU PLINTHE

Élément vertical d'habillage des parties visibles maçonnées du monument.

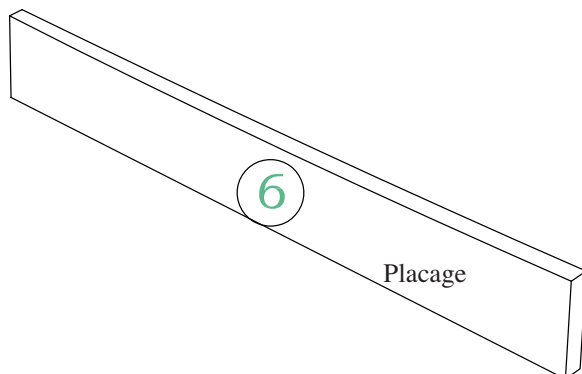

Le placage peut être en retrait, en saillie ou affleurant à la semelle.

Il participe à la finition esthétique du monument et peut s'adapter à la pente du terrain naturel.

Il peut être collé ou fixé mécaniquement. Dans ce dernier cas il est amovible.